



TK20

GRU CINGOLATA



20 t
CARICO MAX

20,5 m
ALTEZZA MAX SOLLEVAMENTO

4 km/h
VELOCITÀ MAX

24 t
PESO TOTALE

110 kW
MOTORE

La TK20, gru telescopica cingolata da 20 t, è una macchina altamente versatile progettata per offrire prestazioni elevate in ogni contesto operativo. Le sue dimensioni compatte ne facilitano il trasporto e consentono una movimentazione agevole anche negli spazi più ristretti. Il carro cingolato garantisce stabilità e aderenza su terreni irregolari o in pendenza, mentre il braccio telescopico assicura sollevamenti precisi e veloci.

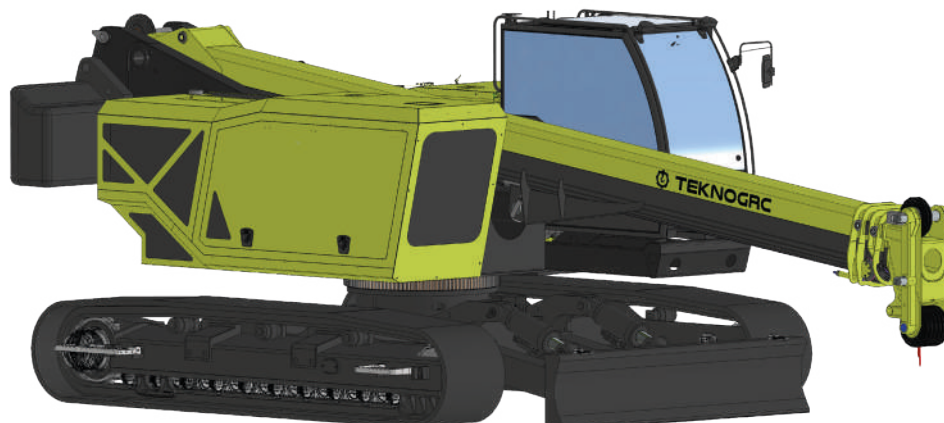

CARATTERISTICHE TECNICHE	Capacità di carico massimo	20	t
	Classe di capacità	20	t
	Altezza di sollevamento massima	20,5	m
VELOCITÀ OPERATIVE	Velocità argano	67/154	m/min
	Lunghezza e diametro funi argano	L 160 Ø 13	m - mm
	Velocità sollevamento braccio	55	s
	Velocità estensione braccio	80	s
	Velocità di rotazione torretta	2	giri/min
	Velocità massima	4	km/h
	Pendenza massima	87,8	%
GRU	Emissioni	EU 2016/1628	
	Peso totale	24	t
DIMENSIONI	Ingombro totale (LxPxA)	8.500 x 2.530 x 2.850	mm
	Lunghezza braccio	18	m
	Inclinazione braccio	-2 +80	°

DIMENSIONI

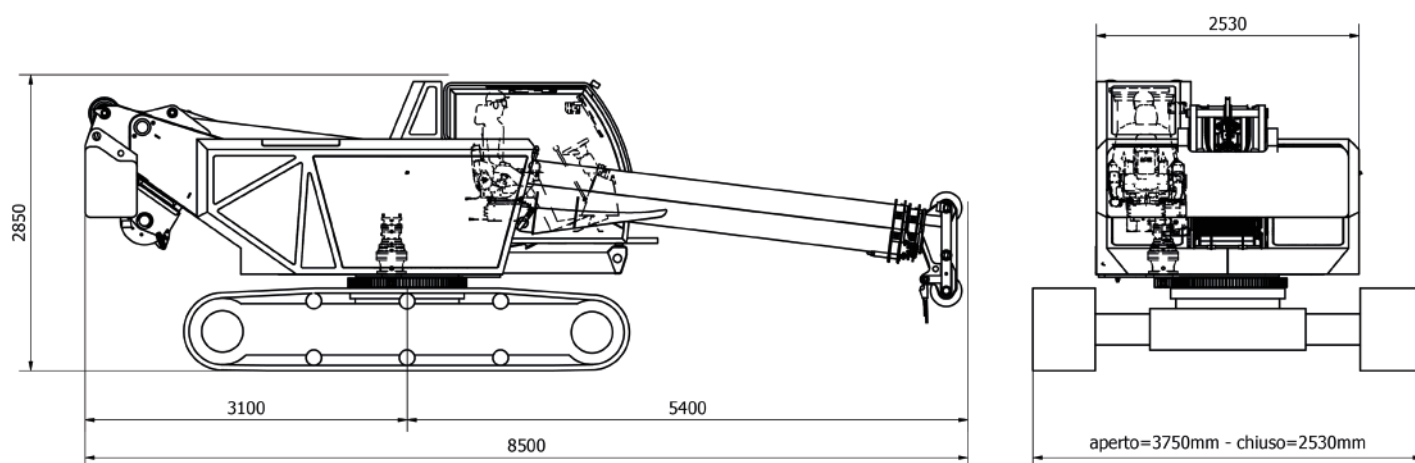

EQUIPAGGIAMENTO

SOTTOCARRO

Sottocarro	Sottocarro cingolato con carreggiata allargabile idraulicamente. Larghezza cingolo di 600mm.
Traslazione	Azionamento idraulico della traslazione gestito da centralina Danfoss. Due pompe e due motori a circuito chiuso consentono di raggiungere i 4 km/h. La macchina è equipaggiata con filtro antidumping per assorbire le oscillazioni sul pedale e sul volante durante la fase di lavoro.
Impianto elettrico	Trasmissione dati CAN Bus. Corrente continua di 24Volt.

GUIDA

Guida	Guida ergonomica con pedipolatori elettronici (volante opzionale). Modalità <i>Dual Path</i> con contro-rotazione attiva. Gestione <i>Park Brake</i> automatica/manuale.
Cabina di guida	Cabina con grande visibilità, confortevole ed equipaggiata con vetri scorrevoli. Vetro anteriore e superiore con tergicristallo. Vernice resistente alla corrosione. Ampia visibilità per le diverse condizioni di lavoro.
Comfort	Aria condizionata, riscaldamento e sedile con sospensioni. Cinture di sicurezza. Ampia illuminazione della cabina di guida.

BRACCIO

Braccio	Telescopico in acciaio ad alta resistenza. 1 elemento base, 2 sfilì sincronizzati.
Lunghezza braccio	18 m

SOLLEVAMENTO

Pick & Carry	13,4 tonnellate a 4 metri di distanza
--------------	---------------------------------------

TORRETTA

Telaio	Struttura saldata antitorzione, in acciaio ad elevato grado resistenziale.
Rotazione	Continua a 360° mediante motore idraulico a pistoni assiali. Riduttore epicicloidale con ralla a dentatura interna e doppio giro di sfere. Freno negativo a dischi multipli.
Comando	Manipolatori ad azionamento idraulico con possibilità di manovre simultanee proporzionali.
Argano di sollevamento	Motore a cilindrata variabile a pistone assiale. Tamburo di sollevamento con riduttore epicicloidale integrato e freno di stazionamento con dischi multipli. Valvola di blocco e controllo della discesa. Pressacavo per migliorare l'avvolgimento della fune sul tamburo.
Impianto idraulico	Impianto a circuito aperto con pompe idrauliche a pistoni assiali. Distributori idraulici proporzionali con regolazione della potenza <i>load sensing</i> . Possibilità di eseguire più manovre contemporaneamente. Scambiatore di calore per raffreddamento dell'olio. Filtraggio olio attraverso n°1 filtro a cartuccia sul circuito di ritorno.
Serbatoio olio idraulico	400 l
Impianto elettrico	Alimentazione a 24 V. Rete di gestione veicolo CAN Bus. 2 batterie con ciascuna 143Ah.
Dispositivi di sicurezza	Limitatore elettronico del carico con indicazione dell'inclinazione del braccio, lunghezza braccio, carico sollevato, massimo carico sollevabile. Interruttori di finecorsa. Valvole di sicurezza su tutte le funzioni idrauliche.
Zavorra	In un pezzo unico con un peso di 5 ton.
Telecamere	N°1 telecamera posta sul lato posteriore per aumentare la visibilità durante le manovre più ristrette. N°1 telecamera per la supervisione dell'avvolgimento della fune sull'argano.

MOTORE

Motore	Motore Cummins F 3.8 Stage V- Tier 4f- 110 kW@2200rpm.
Serbatoio gasolio	300 l
Serbatoio def	38 l

TABELLA 01

ROTAZIONE A 360°. Cingoli tutti aperti - Pendenza 0° - CWT 4400kg + 2000kg

RAGGIO (m)	LUNGHEZZA BRACCIO				
	7,85	10,70	13,60	16,40	19,265
2	20.000				
3	16.300	13.300			
4	13.400	12.300	10.300		
5	9.800	9.100	8.500	8.000	
6		7.100	6.700	6.400	6.000
7		5.700	5.500	5.300	5.100
8		4.800	4.600	4.400	4.300
9			3.900	3.700	3.600
10			3.300	3.200	3.100
11			3.000	3.200	2.700
12				2.400	2.400
13				2.100	2.100
14				2.000	1.800
15					1.600
16					1.400
17					1.400
18					
19					
20					
21					
22					
23					
Taglie	10	6	6	4	4
1a	0%	25%	50%	75%	100%
2a	0%	25%	50%	75%	100%
3a	0%	25%	50%	75%	100%
4a	0%	25%	50%	75%	100%
Velocità massima del vento ammissibile v = 49 km/h					

OPTIONAL

- Cabina inclinabile
- Kit industria 4.0
- Kit telecamere / fari aggiuntivi
- Pompa rifornimento elettrica
- Radiocomando per carico e scarico
- Verniciatura personalizzata
- Sovrappattini in gomma

Tutti i dati, le caratteristiche tecniche e le informazioni riportate in questo documento sono a titolo informativo e possono subire variazioni senza alcun obbligo di preavviso. Tutte le specifiche descritte non costituiscono una garanzia dal momento che le prestazioni della macchina variano in funzione dell'utilizzo.

Le illustrazioni della macchina possono contenere attrezzature opzionali e supplementari. I dati dimensionali si riferiscono a misure medie di riferimento indicate a titolo unicamente informativo.

La messa in servizio della macchina e il corretto utilizzo richiedono l'osservanza del manuale d'uso e manutenzione.

I pesi di ganci, bozzelli e tutti gli accessori per il sollevamento fanno parte del carico e devono essere dedotti dai carichi indicati.

Contattare TeknoGRC per avere maggiori informazioni riguardanti attrezzature opzionali e supplementari.

LA NOSTRA GAMMA



TK20



TK30



TK40



TK45 LS



TK35 T



CG 2040



TKC150-5

Hai bisogno di una gru su misura? Realizziamo mezzi su richiesta specifici per le necessità del cliente.
Per maggiori informazioni, contattaci all'indirizzo e-mail info@teknogrc.it



TEKNO GRC s.r.l.

Via Vecchia Fornace, 31
24050 Bariano (BG)

+39 0363 958311
info@teknogrc.it

www.teknogrc.it